



Los soportes Hidráulicos AMC-MECANOCAUCHO®, combinan el efecto de un muelle con el de un amortiguador hidráulico, en un solo soporte, que nos permite hacer un antivibratorio con una rigidez y amortiguamiento diferentes.

Este sistema nos permite variar las características dinámicas del antivibratorio, dependiendo las necesidades de la aplicación.

La arquitectura interna del soporte antivibratorio, se compone, de un nuevo sistema de partes metálicas adheridas al caucho, con el fin de que no existan fugas del fluido hidráulico, cuando el antivibratorio este soportando grandes sobrecargas dinámicas.

## CARACTERÍSTICAS TÉCNICAS

- Los soportes hidráulicos AMC-MECANOCAUCHO®, disponen de un sistema antirrotura interno, que impide que el caucho trabaje a tracción limitando su movimiento vertical ascendente.
- Los espesores de las partes metálicas confieren al amortiguador la robustez necesaria para aplicaciones móviles. Las partes metálicas disponen de un tratamiento anticorrosivo para aplicaciones en la intemperie. Conformidad ROHS.

## APLICACIONES

Los soportes hidráulicos AMC-MECANOCAUCHO®, están diseñados principalmente para aislar motores y cabinas en aplicaciones de MOP y agrícolas.

Son especialmente interesantes en aquellas aplicaciones donde exista un régimen de velocidad variable que pase la frecuencia de resonancia. Por ejemplo motores de 1,2,3 o 4 cilindros, instalados en MOP y maquinaria agrícola.

También se trata de soportes interesantes para aplicaciones de cabinas en las cuales, se busque un confort del operario, y una estabilidad del sistema, cuando la cabina está sometida a choques.



## PLANOS

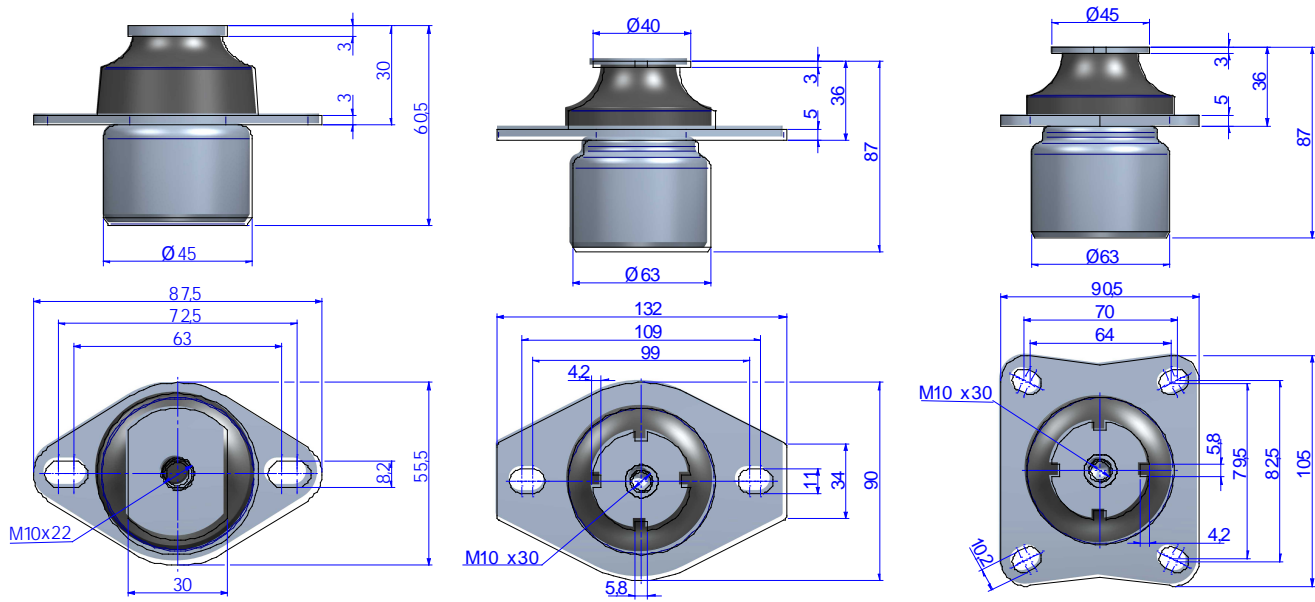

## DIMENSIONES

Tipo	Peso (gr.)	Dureza	Carga máx (kg)	Código
MINI	335	40 Sh	20	177031
		50 Sh	30	177032
		60 Sh	50	177033
		70 Sh	70	177034
PEQUEÑO	917	40 Sh	60	177001
		50 Sh	100	177002
		60 Sh	145	177003
		70 Sh	180	177013
PEQUEÑO RECT.	938	40 Sh	60	177015
		50 Sh	100	177016
		60 Sh	145	177017
		70 Sh	180	177018

## PLANOS

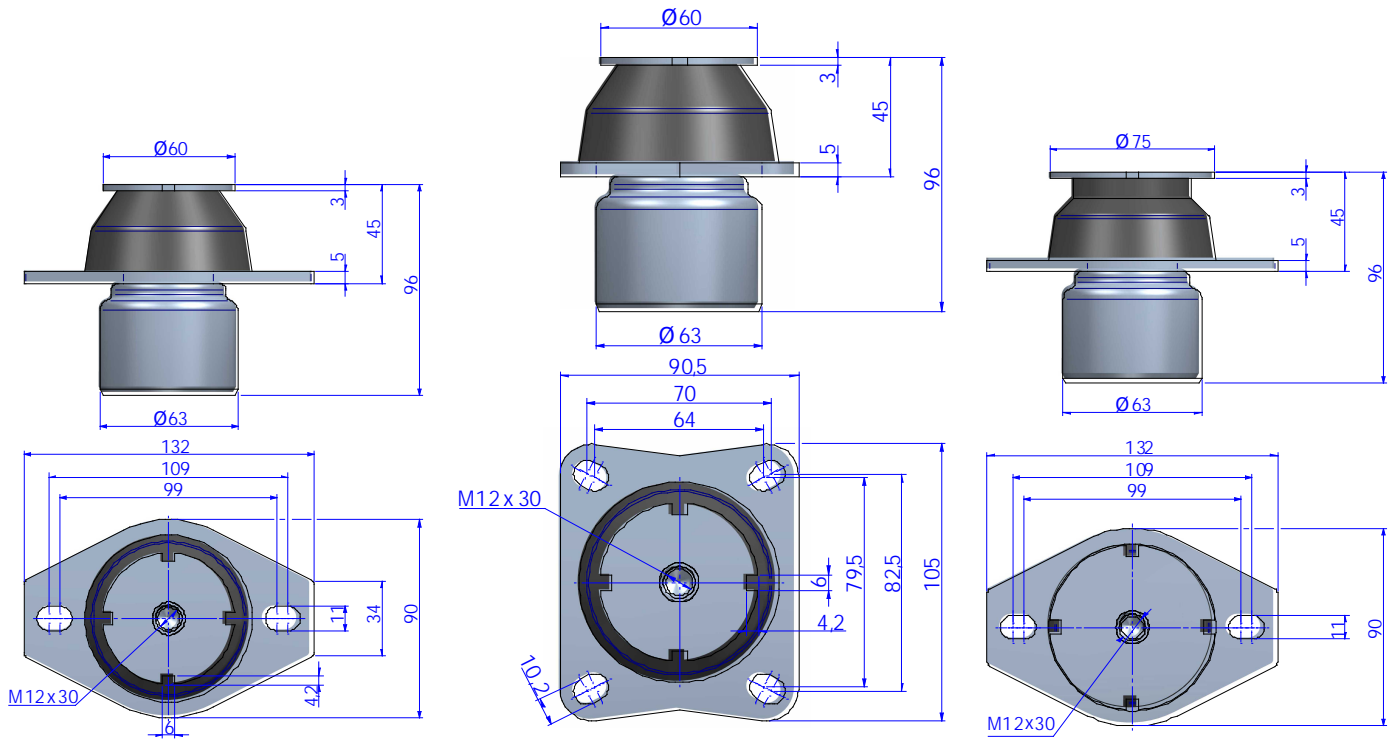

## DIMENSIONES

Tipo	Peso (gr.)	Dureza	Carga máx (kg)	Código
MEDIO	1030	40 Sh	100	177004
		50 Sh	150	177005
		60 Sh	200	177006
		70 Sh	250	177011
MEDIO RECT.	1050	40 Sh	100	177022
		50 Sh	150	177021
		60 Sh	200	177023
		70 Sh	250	177024
MEDIO HS 2	1030	40 Sh	125	177045
		50 Sh	180	177046
		60 Sh	250	177047
		70 Sh	300	177048

## PLANOS

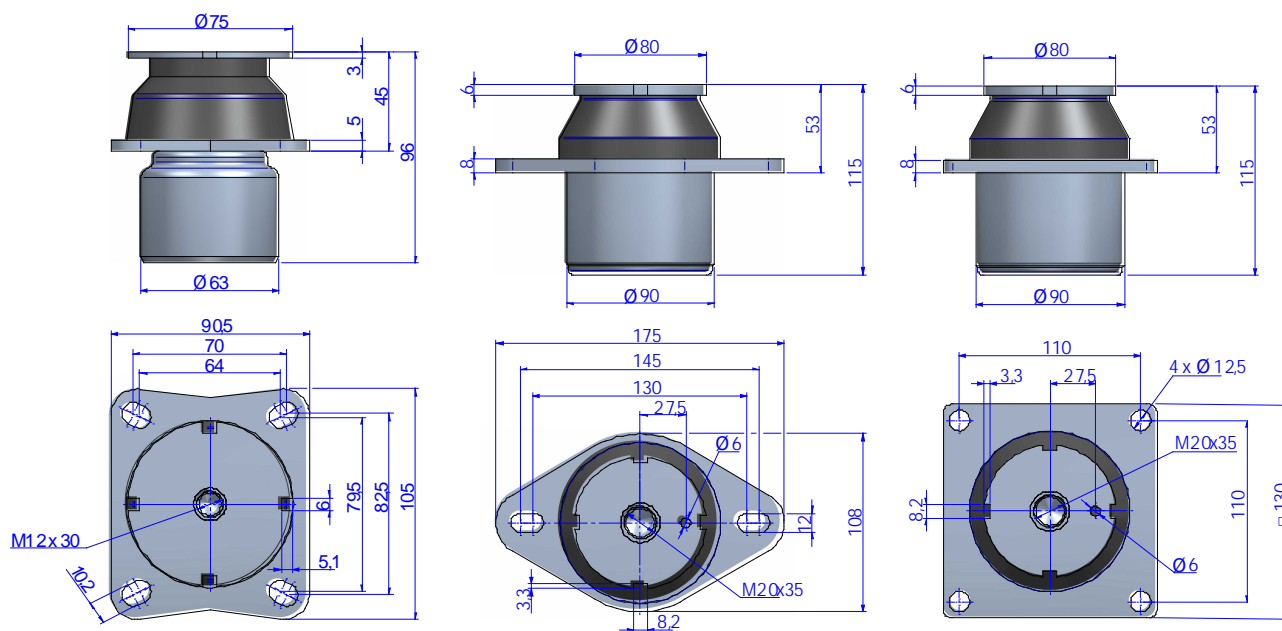

## DIMENSIONES

Tipo	Peso (gr.)	Dureza	Carga máx (kg)	Código
MEDIO HS 4	1050	40 Sh	125	177035
		50 Sh	180	177036
		60 Sh	250	177037
		70 Sh	300	177038
GRANDE	2445	40 Sh	235	177007
		50 Sh	295	177008
		60 Sh	345	177009
		70 Sh	410	177014
GRANDE RECT.	2713	40 Sh	235	177041
		50 Sh	295	177042
		60 Sh	345	177043
		70 Sh	410	177044

Propiedades elásticas

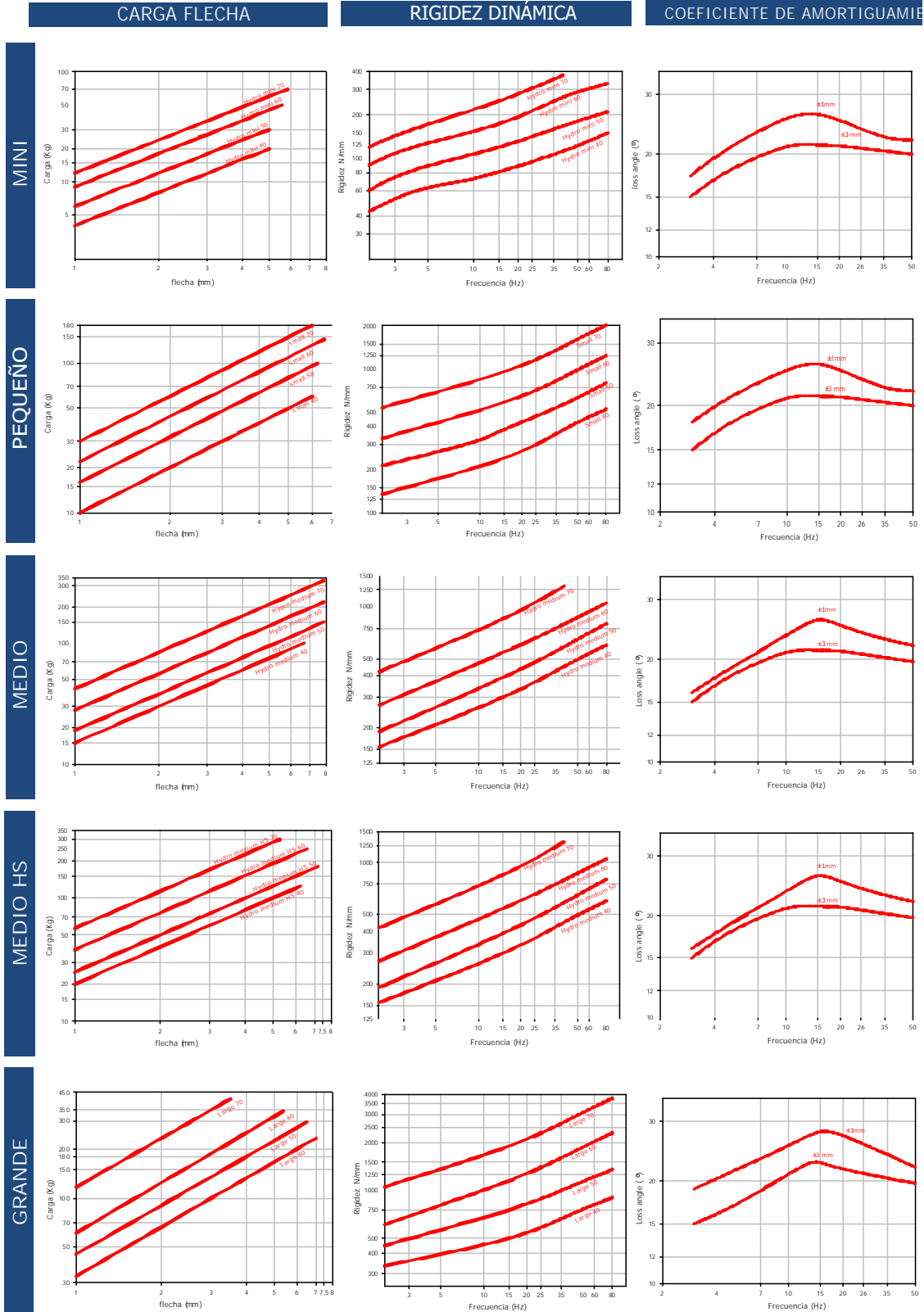

## FUNCIONAMIENTO Y MONTAJE



Muestras para anti-rotación durante la instalación con llave de gancho.

## VENTAJAS



Un buen aislamiento se obtiene con un coeficiente de amortiguación bajo. En aplicaciones móviles, es necesario un control de la estabilidad gracias al amortiguamiento. Los soportes hidráulicos AMC-MECANOCAUCHO®, dan un buen rendimiento de aislamiento y amortiguamiento. El amortiguamiento se consigue en nuestros antivibratorios gracias a que el fluido hidráulico debe de pasar de una cámara a otra, debido al movimiento del elemento de caucho. En este proceso, se produce una disipación de energía, que le confiere al antivibratorio un comportamiento amortiguado.

Para aislar un equipo, hace falta un soporte elástico que obtenga un buen aislamiento. Del mismo modo se requiere de una estabilidad ante choques o cuando se opera cerca la frecuencia de resonancia del sistema.